

## Invacare® Top End® Pro Tennis Wheelchair

### Liste de prix et Formulaire de commande

Fauteuil roulant de Tennis / Max user weight: 250 lbs - Poids max de l'utilisateur : 113 kg

Merci d'envoyer votre formulaire à **Invacare AG - Benkenstrasse 260 - 4108 Witterswil**



Nom du Distributeur : \_\_\_\_\_

Commission : \_\_\_\_\_

Nom de l'utilisateur : \_\_\_\_\_

Adresse : \_\_\_\_\_

DATE:

QUOTE / DEVIS

ORDER / COMMANDE

Please indicate your choice with a cross in this square

*Merci d'indiquer votre choix en cochant la case ci-contre*

Indicate that this option has no upcharge

*Indique que cette option n'est pas soumise à une surcharge tarifaire*

Manual Sport Wheelchair  
English/French Prescription Form  
LPF JANUARY UPDATE 2013

N° d'article	Description	Commentaire et information de non-compatibilité	Prix CHF
<input type="checkbox"/> SPTN	<b>Top End Pro Tennis Aluminium wheelchair</b> Fauteuil roulant Top End Pro version Tennis		3955.00
<b>SEATING OPTIONS</b> OPTIONS D'ASSISE			
<b>Seat width</b> Largeur d'assise			
<input type="checkbox"/>	<b>Seat width 10"</b> Largeur d'assise 10" (env. 254 mm)	Delivered with an oval sport footplate without toe-stops Monté avec une palette ovale sans rebords	<input type="radio"/>
<input type="checkbox"/>	<b>Seat width 11"</b> Largeur d'assise 11" (env. 279 mm)	Delivered with an oval sport footplate without toe-stops Monté avec une palette ovale sans rebords	<input type="radio"/>
<input type="checkbox"/>	<b>Seat width 12"</b> Largeur d'assise 12" (env. 305 mm)	Delivered with an oval sport footplate without toe-stops Monté avec une palette ovale sans rebords	<input type="radio"/>
<input type="checkbox"/>	<b>Seat width 13"</b> Largeur d'assise 13" (env. 330 mm)		<input type="radio"/>
<input type="checkbox"/>	<b>Seat width 14"</b> Largeur d'assise 14" (env. 356 mm)		<input type="radio"/>
<input type="checkbox"/>	<b>Seat width 15"</b> Largeur d'assise 15" (env. 381 mm)		<input type="radio"/>
<input type="checkbox"/>	<b>Seat width 16"</b> Largeur d'assise 16" (env. 406 mm)		<input type="radio"/>
<input type="checkbox"/>	<b>Seat width 17"</b> Largeur d'assise 17" (env. 432 mm)		<input type="radio"/>
<input type="checkbox"/>	<b>Seat width 18"</b> Largeur d'assise 18" (env. 457 mm)		<input type="radio"/>
<input type="checkbox"/>	<b>Seat width 19"</b> Largeur d'assise 19" (env. 483 mm)		<input type="radio"/>
<input type="checkbox"/>	<b>Seat width 20"</b> Largeur d'assise 20" (env. 508 mm)		<input type="radio"/>
<b>Seat depth</b> Profondeur d'assise			
<input type="checkbox"/>	<b>Seat depth 12"</b> Profondeur d'assise 12" (env. 305 mm)		<input type="radio"/>
<input type="checkbox"/>	<b>Seat depth 13"</b> Profondeur d'assise 13" (env. 330 mm)		<input type="radio"/>
<input type="checkbox"/>	<b>Seat depth 14"</b> Profondeur d'assise 14" (env. 356 mm)		<input type="radio"/>
<input type="checkbox"/>	<b>Seat depth 15"</b> Profondeur d'assise 15" (env. 381 mm)		<input type="radio"/>
<input type="checkbox"/>	<b>Seat depth 16"</b> Profondeur d'assise 16" (env. 406 mm)		<input type="radio"/>
<input type="checkbox"/>	<b>Seat depth 17"</b> Profondeur d'assise 17" (env. 432 mm)		<input type="radio"/>
<input type="checkbox"/>	<b>Seat depth 18"</b> Profondeur d'assise 18" (env. 457 mm)		<input type="radio"/>
	Standard <b>Screw-on seat upholstery</b> Toile d'assise vissée sur le module d'assise		Standard
<b>Seat extensions / Handles</b> Extension d'assise / Poignées			
<input type="checkbox"/>	<b>None</b> Aucune		Standard
<input type="checkbox"/>	<b>Right only</b> A droite uniquement	Offers support during tennis play and is removable Permet de prendre appui pendant le jeu et est démontable	<input type="radio"/>

<input type="checkbox"/>		<b>Left only</b> <i>A gauche uniquement</i>	Offers support during tennis play and is removable <i>Permet de prendre appui pendant le jeu et est démontable</i>	<input type="radio"/>
<input type="checkbox"/>		<b>Right and left (both)</b> <i>Des deux côtés</i>	Offer support during tennis play and are removable <i>Permettent de prendre appui pendant le jeu et sont démontables</i>	<input type="radio"/>
<b>Adjustable seat height</b> <i>Hauteur d'assise</i>				
<input type="checkbox"/>	TALL	<b>Front: 19-21"</b> <i>Avant : 19-21" (env. 483-533 mm)</i> <b>Rear: 15-21"</b> <i>Arrière : 15-21" (env. 381-533 mm)</i>		<input type="radio"/>
<input type="checkbox"/>	SHORT	<b>Front: 17-19"</b> <i>Avant : 17-19" (env. 432-483 mm)</i> <b>Rear: 13-19"</b> <i>Arrière : 13-19" (env. 330-483 mm)</i>		<input type="radio"/>
<b>FOOTREST OPTIONS</b> <i>REPOSE-PIEDS</i>				
	Standard	<b>Platform footrest (with Velcro strap and toe stop)</b> <i>Palette multi-réglable avec rebords et sangle velcro</i>	Adjustements possible up/down, fore/aft and in angle <i>Possibilité de réglage : en haut/en bas, avant/arrière, inclinable</i>	<input type="radio"/>
<input type="checkbox"/>	TER124	<b>Footrest click strap upgrade</b> <i>Sangle à clips pour les pieds</i>	<i>Pour une meilleure fixation des pieds - longue de 200 mm</i>	119.00
<b>AXLE POSITION "CENTER OF GRAVITY"</b> <i>POSITION DE L'AXE / CENTRE DE GRAVITE</i>				
	Standard	<b>Adjustable axle position 3.5" to 6"</b> <i>Position ajustable de 3.5" à 6" (89 mm à 152 mm)</i> <b>Set at: (standard 5" - 127 mm)</b> <i>Pré-réglée à : _____</i>	Réglable sur le module d'assise  <i>3.5" (moins actif) - 6" (très actif)</i>	<input type="radio"/>
<b>WHEEL BASE (see chart on last page)</b> <i>EMPATTEMENT (distance entre axe de roue arrière et tête de fourche - guide de mesure disponible en dernière page)</i>				
<input type="checkbox"/>		<b>Short 15"</b> <i>Court 15" (env. 381 mm)</i>	Recommended for seat depth 14" <i>Recommandé pour profondeur d'assise 14"</i>	<input type="radio"/>
<input type="checkbox"/>	Standard	<b>Medium 17"</b> <i>Moyen 17" (env. 432 mm)</i>	Recommended for seat depth 15, 16" <i>Recommandé pour profondeurs d'assise 15, 16"</i>	<input type="radio"/>
<input type="checkbox"/>		<b>Long 19"</b> <i>Long 19" (env. 483 mm)</i>	Recommended for seat depth 17, 18" <i>Recommandé pour profondeurs d'assise 17, 18"</i>	<input type="radio"/>
<b>ANTI-TIP WHEEL</b> <i>ROULETTE ANTI-BASCULE</i>				
<input type="checkbox"/>	Standard	<b>Fixed single anti-tip</b> <i>Fixé, simple</i>		<input type="radio"/>
<input type="checkbox"/>	TER102	<b>Telescoping</b> <i>Téléscopique, simple</i>		149.00
<b>CAMBER</b> <i>CARROSSAGE</i>				
<input type="checkbox"/>		<b>Camber 15"</b> <i>Carrossage 15" (env. 381 mm)</i>		<input type="radio"/>
<input type="checkbox"/>		<b>Camber 18"</b> <i>Carrossage 18" (env. 457 mm)</i>		<input type="radio"/>
<input type="checkbox"/>	Standard	<b>Camber 20"</b> <i>Carrossage 20" (env. 508 mm)</i>		<input type="radio"/>
<b>REAR WHEELS (see chart on last page)</b> <i>ROUES ARRIERE (guide de mesure disponible en dernière page)</i>				
<b>Rear wheels size</b> <i>Taille de roues arrière</i>				
<input type="checkbox"/>		<b>24" (540)</b>	Recommended for rear seat height 16" or less <i>Recommandé pour hauteur d'assise arrière &lt; 16"</i>	<input type="radio"/>
<input type="checkbox"/>	Standard	<b>25" (559)</b>	Recommended for rear seat height 16.5" to 19" <i>Recommandé pour hauteur d'assise arrière de 16.5" à 19"</i>	<input type="radio"/>
<input type="checkbox"/>		<b>26" (590)</b>	Recommended for rear seat height 19" to 21" <i>Recommandé pour hauteur d'assise arrière de 19" à 21"</i>	<input type="radio"/>
<b>Rear wheels type</b> <i>Type de roues arrière</i>				
<input type="checkbox"/>		<b>Sun® High Performance</b>	Delivered with high pressure Primo tyres <i>Livré avec pneus haute pression Primo</i>	<input type="radio"/>
<input type="checkbox"/>	TER131	<b>Spinergy® SLX</b>	24 spokes with 4 mm diameter <i>24 rayons de 4 mm de diamètre</i>	998.00
<input type="checkbox"/>	TER67	<b>Spinergy® Spox</b>	24 spokes with 3 mm diameter <i>24 rayons de 3 mm de diamètre</i>	895.00
<input type="checkbox"/>	TER143	<b>Sun® Equalizer Sport</b>	24" wheels: 36 spokes, cross lacing pattern with 6 tab pushrims <i>Roues 24" : 36 rayons croisés, 6 fixations main courante</i> 25/26" wheels: 48 spokes and 12 tabs pushrims <i>Roues 25/26" : 48 rayons croisés et 12 fixations main courante</i>	250.00

<b>Spoke color (only for Spinergy® wheels)</b> <i>Couleur des rayons (uniquement pour roues Spinergy®)</i>			
<input type="checkbox"/>		<b>Black</b> <i>Noir</i>	<input type="radio"/>
<input type="checkbox"/>		<b>Yellow</b> <i>Jaune</i>	<input type="radio"/>
<input type="checkbox"/>		<b>White</b> <i>Blanc</i>	<input type="radio"/>
<input type="checkbox"/>		<b>Red</b> <i>Rouge</i>	<input type="radio"/>
<input type="checkbox"/>		<b>Blue</b> <i>Bleu</i>	<input type="radio"/>
<b>Tires</b> <i>Pneus</i>			
<input type="checkbox"/>	TER101	<b>Kenda® tires red</b> <i>Pneus Kenda® rouge</i>	111.00
<input type="checkbox"/>	TER101	<b>Kenda® tires yellow</b> <i>Pneus Kenda® jaune</i>	111.00
<input type="checkbox"/>	Standard	<b>High pressure Primo tires</b> <i>Pneus haute pression Primo</i>	<input type="radio"/>
<b>Spoke guards</b> <i>Protèges-rayons</i>			
<input type="checkbox"/>	TER21	<b>Spoke guards clear</b> <i>Protège-rayons transparents</i>	275.00
<input type="checkbox"/>	TER21	<b>Spoke guards black</b> <i>Protège-rayons noirs</i>	275.00
<b>ANODIZED ALUMINIUM PUSHRIMS</b> <i>MAINS COURANTES EN ALUMINIUM ANODISE</i>			
<b>Mounting position</b> <i>Position de montage</i>			
<input type="checkbox"/>	Standard	<b>Standard mount</b> <i>Standard (env. 40 mm)</i>	<input type="radio"/>
<input type="checkbox"/>		<b>Close mount</b> <i>Rapproché (env. 30 mm)</i>	<input type="radio"/>
<b>Pushrims options</b> <i>Options pour les mains courantes</i>			
<input type="checkbox"/>	TER40	<b>Cut tabs aluminium pushrims</b> <i>Pattes raccourcies</i>	Only for close mount pushrims mounting position <i>NC avec la position de montage standard</i>
<input type="checkbox"/>	TER8	<b>Coated pushrims</b> <i>Mains courantes anti-dérapantes</i>	105.00
<b>BACKREST</b> <i>DOSSIER</i>			
<b>Backrest type</b> <i>Type de dossier</i>			
<input type="checkbox"/>	Standard	<b>Fixed: non folding, angle adjustable</b> <i>Dossier fixe, réglable en angle</i>	With adjustable tension back upholstery <i>Avec toile de dossier réglable en tension, non rabattable</i>
<input type="checkbox"/>	TER3	<b>Folding back</b> <i>Dossier rabattable</i>	With adjustable tension back upholstery <i>Avec toile de dossier réglable en tension par bandes Velcro®</i>
<b>Backrest height ranges</b> <i>Hauteur réglable</i>			
<input type="checkbox"/>		<b>Short 9"-11"</b> <i>Court 9"-11" (229-279 mm)</i>	<input type="radio"/>
<input type="checkbox"/>		<b>Low 11"-14"</b> <i>Bas 11"-14" (279-356 mm)</i>	<input type="radio"/>
<input type="checkbox"/>		<b>Medium 14"-18"</b> <i>Medium 14"-18" (356-457 mm)</i>	<input type="radio"/>
<b>SIDE GUARDS</b> <i>PROTEGE-VETEMENTS</i>			
<input type="checkbox"/>	Standard	<b>Without</b> <i>Sans protège-vêtements</i>	<input type="radio"/>
<input type="checkbox"/>	TER95	<b>Clamp-on fixed aluminium side guards</b> <i>Protège-vêtements clampés en aluminium</i>	159.00
<b>SAFETY AND COMFORT OPTIONS /</b> <i>OPTIONS DE CONFORT ET DE SECURITE</i>			
<input type="checkbox"/>	TER14	<b>Cushion, soft, 2"</b> <i>Coussin mou, hauteur 2" (env. 508 mm)</i>	123.00
<input type="checkbox"/>	TER14	<b>Cushion, soft, 3"</b> <i>Coussin mou, hauteur 3" (env. 762 mm)</i>	123.00
<input type="checkbox"/>	TER33	<b>Cushion, hard, 2"</b> <i>Coussin dur, hauteur 2" (env. 508 mm)</i>	138.00
<input type="checkbox"/>	TER33	<b>Cushion, hard, 3"</b> <i>Coussin dur, hauteur 3" (env. 762 mm)</i>	138.00

<input type="checkbox"/>	TER149	<b>Back upholstery upgrade: 3" leather flap alu plugs</b> <i>Rückenbespannung: 3" Lederüberwurf</i>		138.00
<input type="checkbox"/>	TER35	<b>Frame protector - rear</b> <i>Protège châssis arrière</i>	Required for tournament play <i>Nécessaire lors des compétitions</i>	22.00
<input type="checkbox"/>	TER126	<b>Click-strap large</b> <i>Ceinture à clip large</i>	Pad length approx. 12" <i>Longueur env. 12" (305 mm)</i>	119.00
<input type="checkbox"/>	TER125	<b>Click-strap medium</b> <i>Ceinture à clip medium</i>	Pad length approx. 10" <i>Longueur env. 10" (254 mm)</i>	119.00
<input type="checkbox"/>	TER124	<b>Click-strap small</b> <i>Ceinture à clip small</i>	Pad length approx. 8" <i>Longueur env. 8" (203 mm)</i>	119.00
<input type="checkbox"/>	TED72	<b>Positioning stap - hook &amp; loop</b> <i>Ceinture de maintien Velcro®</i>		65.00
<input type="checkbox"/>	TER128	<b>D-Ring positioning belt</b> <i>Ceinture à boucle</i>		135.00
<input type="checkbox"/>	RACE22	<b>Top End T-Shirt Size L</b> <i>T-Shirt Top End taille L</i>		25.00
<input type="checkbox"/>	RACE22	<b>Top End T-Shirt Size XL</b> <i>T-Shirt Top End taille XL</i>		25.00
<b>UPHOLSTERY COLOR</b> <i>COLORIS DE TOILE</i>				
<input type="checkbox"/>	Standard	<b>Black</b> <i>Noir</i>		<input type="radio"/>
<input type="checkbox"/>	UPH1	<b>Woodland Camouflage</b> <i>Camouflage bois</i>		149.00
<input type="checkbox"/>	UPH2	<b>Digital Desert Camouflage</b> <i>Camouflage désert</i>		149.00
<b>FRAME COLOR</b> <i>COULEUR DU CHASSIS</i>				
<b>Contemporary colors</b> <i>Couleurs classiques</i>				
<input type="checkbox"/>		<b>Wet black</b>		<input type="radio"/>
<input type="checkbox"/>		<b>White snow</b>		<input type="radio"/>
<input type="checkbox"/>		<b>Silver metallic</b>		<input type="radio"/>
<b>Way cool colors</b> <i>Couleurs froides</i>				
<input type="checkbox"/>		<b>Electric blue</b>		<input type="radio"/>
<input type="checkbox"/>		<b>Midnight blue</b>		<input type="radio"/>
<input type="checkbox"/>		<b>Grasshopper green</b>		<input type="radio"/>
<b>Too hot colors</b> <i>Couleurs chaudes</i>				
<input type="checkbox"/>		<b>Tangerine red</b>		<input type="radio"/>
<input type="checkbox"/>		<b>Electric red</b>		<input type="radio"/>
<input type="checkbox"/>		<b>Grape Madness</b>		<input type="radio"/>
<input type="checkbox"/>		<b>Safety yellow</b>		<input type="radio"/>
<input type="checkbox"/>		<b>Bubblegum pink</b>		<input type="radio"/>

**ADDITIONAL INFORMATION & MEASURING GUIDE**  
*INFORMATIONS SUPPLEMENTAIRES ET GUIDES DE PRISE DE MESURE*

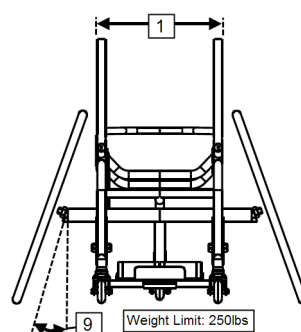
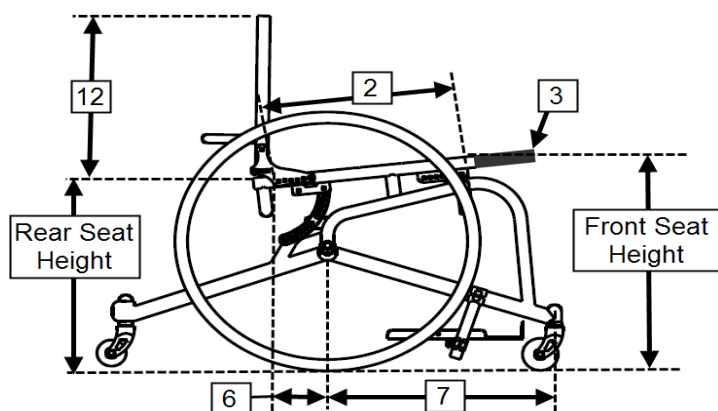

- 1 Seat width measurement / *Mesure de la largeur d'assise*
- 2 Seat depth measurement / *Mesure de la profondeur d'assise*
- 5 Center of gravity measurement / *Mesure du centre de gravité, position de l'axe*
- 6 Wheelbase measurement / *Mesure de l'empattement*
- 8 Wheel camber measurement / *Mesure du carrossage*
- 11 Backrest height measurement / *Mesure de la hauteur du dossier*

Wheel Size Guide			
Rear Seat Height	16.0" or less	16.5" - 19.0"	19.0" - 21.0"
Recommended Wheel Size	24"(540)	25"(559)	26"(590)

Wheel Base Guide			
Seat Depth	14"	15", 16"	17", 18"
Recommended Wheel Base	15" (Short)	17" (Med)	19" (Long)